

Дополнительное оборудование для лебедок электрических подвесных
модели РА-250, РА-500, РА-1000.

ПАСПОРТ, ТЕХНИЧЕСКОЕ РУКОВОДСТВО И ИНСТРУКЦИЯ ПО ЭКСПЛУАТАЦИИ

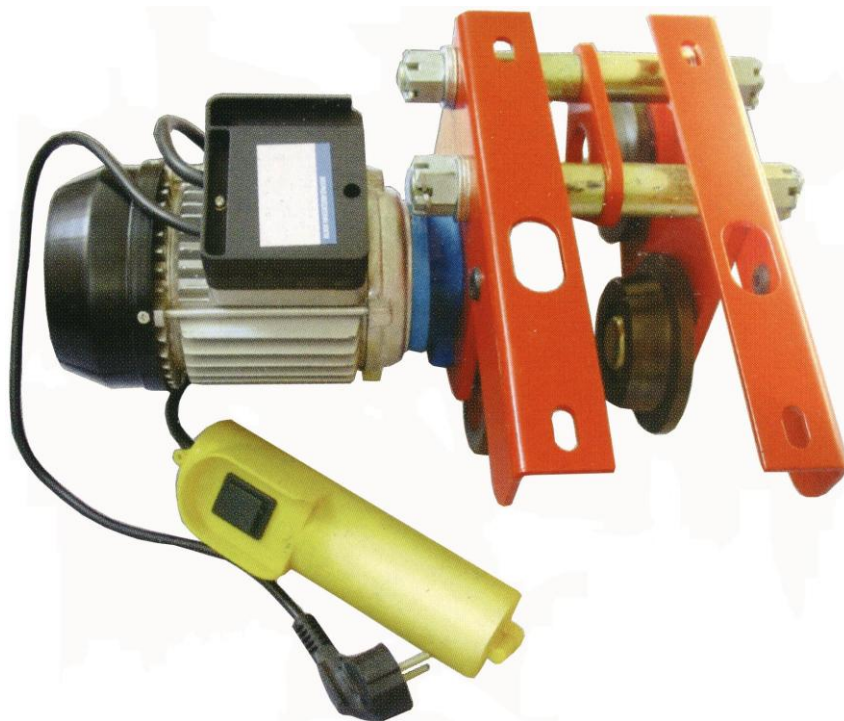

Каретки передвижные
электрические модели

TD-0,5

TD-1,0

Каретки передвижения модели TD-0,5 и TD-1

1. Назначение изделия.

- 1.1 Данное изделие позволяет сделать лебедки модели РА передвижными. Передвижение каретки осуществляется по двутавровой балке, установленной на перекрытиях, что повышает функциональность самой лебедки, поскольку груз можно не только поднять, но и переместить в отведенное для него место не снимая с лебедки.
- 1.2 Управление кареткой производится от отдельного от лебедки пульта. Пульт имеет клавишу с двумя режимами «вперед» и «назад».
- 1.3 Устанавливается каретка на те же крепежные места, что и хомуты для стационарного крепления.

2. Комплект поставки.

- 2.1 Каретка в сборе.
- 2.2 Паспорт и руководство по эксплуатации.
- 2.3 Упаковка.

3. Основные технические характеристики:

4.

Модель	TD-0,5	TD-1
Грузоподъемность, тн	0,5	1,0
Скорость передвижения м/мин	13	13
Мощность двигателя, Вт	60	300
Минимальный радиус поворота, м	1	1
Питание, В	220	220
Ширина полки двутавра min/max, мм	68-110	68-110
Вес, кг	14	16

5. Подготовка к работе.

- 5.1 Распакуйте каретку и проверьте ее на наличие механических повреждений.
- 5.2 Подберите необходимую двутавровую балку и установите ее на перекрытиях.
- 5.3 Убедитесь, что крепления балки выдержат вес поднимаемого груза. Желательно крепления устанавливать с шагом 3 метра.
- 5.4 Каретка устанавливается на балку с торца, по этому определите место установки каретки и с противоположной стороны балки установите упор для каретки, что бы она не съехала с балки. Упором может служить приваренный уголок или болт.
- 5.5 Разберите каретку. Установите уголки каретки на электролебедку.

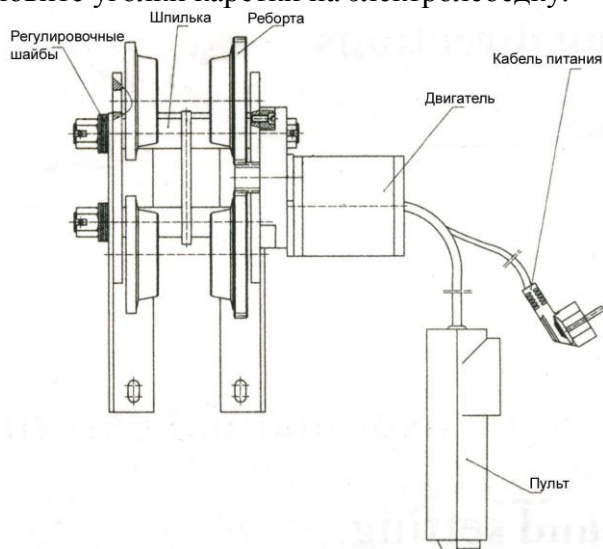

5.6 С помощью двух шпилек и регулировочных шайб установите ролики так, чтобы зазоры между ребордами роликов и кромками полок двутавра были в пределах от 2-х до 4-х мм.

5.7 Повесьте лебедку на двутавр.

5.8 Установите упор для каретки со стороны ее установки.

ВНИМАНИЕ! НА ДВИГАТЕЛЕ КАРЕТКИ НЕТ ТОРМОЗА. УСТАНОВКА УПОРОВ ОБЯЗАТЕЛЬНА.

6. Порядок работы.

6.1 Подведите лебедку по центру груза с помощью каретки, нажимая клавишу в режим «вперед» или «назад». Закрепите груз на лебедке и поднимите его на высоту не более 1-ого метра. С помощью каретки перевезите груз в установленное место, опустите его или поднимите на нужную высоту перевезите и опустите его на намеченное место.

6.2 Освободите крюк лебедки и отведите ее в сторону.

6.3 Оставляйте лебедку так, что бы ее всегда можно видеть.

7. Требование безопасности.

7.1 Электрическая розетка должна соответствовать правилам работы с электроустановками.

7.2 Розетка должна быть заземлена.

7.3 Лебедка и каретка не должны подвергаться воздействиям низких и высоких температур.

7.4 Не допустимо попадание влаги на лебедку и каретку и тем более на двигатели и пульты управления.

7.5 Оберегайте пульты управления от любых механических воздействий. Не работайте неисправным или разбитым пультом. **При работе с пультом управления лебедки – не допускать частичного (не полного) нажатия кнопок, это может привести к перегреву контактора и выходу пульта из строя! Данная неисправность легко диагностируется и гарантия на пульт управления не распространяется!**

7.6 НЕ СТОЙТЕ ПОД ГРУЗОМ,

7.7 Не работайте с поврежденным электрическим кабелем. При обрыве проводов не используйте для ремонта скрутку.

7.8 При работе каретки следите за двигателем, не перегревайте его.

8. Рекомендации по уходу.

8.1 Периодически проводите осмотр каретки на предмет механических повреждений.

8.2 Проверяйте крепление лебедки к каретке.

8.3 Держите каретку в чистоте. Грязный двигатель способствуют к более быстрому нагреванию двигателя.

8.4 При наличии неисправности обратитесь в сервисный центр.

9. Гарантийные обязательства.

9.1 На основании «Гражданского Кодекса РФ» и Закона РФ «О защите прав потребителя» на каретку устанавливается гарантийный срок 12 месяцев с даты продажи каретки.

9.2 В целях определения причин отказа и/или характер повреждений каретки проводится техническая экспертиза в сервисном центре, в сроки, оговоренные Законом РФ.

9.3 Гарантии распространяются на все поломки, вызванные дефектами изготовления, материала или конструкции.

9.4 Гарантии не распространяются на повреждения, возникшие в результате естественного износа, плохого ухода, неправильного использования или грубого обращения, а так же на изделие со следами несанкционированного вмешательства в устройство изделия.

Упаковочный лист

1. Подъемник – 1 комплект
2. Неподвижные части – 2 шт.
3. Винты 10x25 – 4 шт.
4. Инструкция – 1 копия
5. Сертификат осмотра, упаковочный лист – 1 копия каждого



Гарантийный срок 12 месяцев с даты продажи.

Фирма производитель –“EuroLift” .

Таль изготовлена и испытана в соответствии с ГОСТ, завод сертифицирован по ISO 9001.

Дата продажи « ____ » _____ 200 г.

Основные меры безопасности.

Внимание! Перед работой с этим электроинструментом внимательно прочтите основные меры безопасности, перечисленные внизу.

- Ваши розетки должны иметь соответствующие рекомендации по безопасности. Если ваши розетки не подходят, они должны быть проверены подготовленным специалистом.
- Ваши розетки должны быть обязательно заземлены и ваша электросеть должна иметь пакетный выключатель-автомат.
- При работе с пультом управления лебедки – не допускать частичного (не полного) нажатия кнопок, это может привести к перегреву контактора и выходу пульта из строя! Данная неисправность легко диагностируется и гарантия на пульт управления не распространяется!
- Если подъемник оставлен без присмотра в рабочем состоянии, не позволяйте детям приближаться к нему.
- Не дергайте за электрический шнур при выключении из сети.
- Данный подъемник должен быть защищен от мороза и низкой температуры.
- Если подъемник не может поднять груз, не жмите на кнопку-это означает, что машина перегружена.
- Нельзя разбирать подъемник, когда он работает или включен в сеть.
- Нельзя работать с подъемником в шторм и дождь.
- Не стойте под грузом.
- Перед тем, как начать работу, проверьте правильно ли намотан трос на катушку



Рис. 1 НЕТ

Рис. 2 НЕТ

Рис. 3 ДА

Соблюдайте грузоподъемность, указанную на корпусе подъемника, а не на крюке.

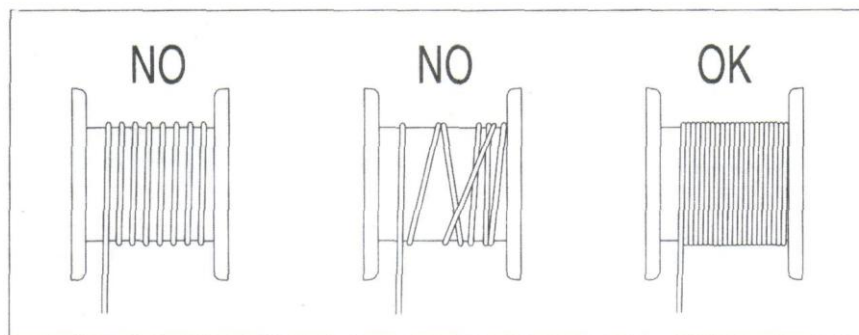
- Оставляйте на катушке, по крайней мере, 3 витка, для того, чтобы трос не испытывал перегрузок.
- Для избежания опасности не наматывайте более 15 метров троса на катушку.
- В случае, если стальной трос порвется, замените его на такой же, рекомендованный в инструкции производителя. Трос легко найти в магазинах сервисных служб производителя.
- Перед началом работы убедитесь, что выключатели исправны.
- В случае, если груз опускается и вы останавливаете подъемник, а груз еще несколько см спускается вниз, не волнуйтесь, это нормально из-за инерции.

Внимание! Электродвигатель подъемника не обеспечен защитной системой от перегрузок напряжения (для избежания неожиданных и нежелательных возобновлений работы), если вы не сможете поднять груз, не пытайтесь сделать это в любом случае, дайте двигателю остыть.

Установка.

Стандартная модель подъемника снабжена специально сконструированной консолью, позволяющей его крепить за трубы.



Рис.1



Рис.2

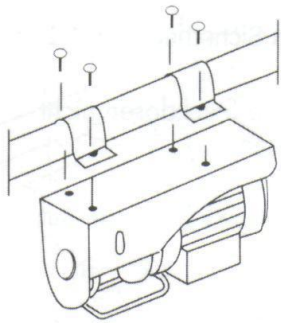

Рис.3

- Проверьте допустимый ток розеток.
- Ток должен соответствовать указанному на подъемнике.
- В этом случае вставьте вилку в розетку.
- Если необходим удлинитель, то строго следуйте нормам, указанным в таблице.

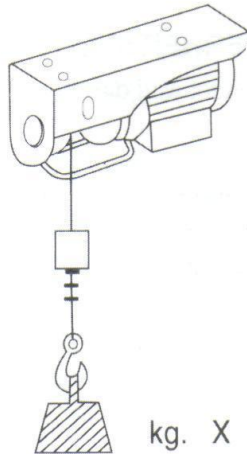
Длина удлинителя	Сечение кабеля
До 20м	1,5 мм
От 20 до 50 м	2.5 мм

Обслуживание.

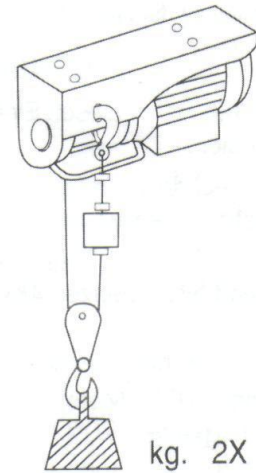
- Периодически проверяйте состояние стального троса.
- Проверяйте резьбовые соединения, кронштейны и пульт управления.
- Проверяйте состояние и надежность болтов, закрепляющих зажимы троса.
- Периодически проверяйте выключатель двигателя. Включающая кнопка должна быть в хорошем рабочем состоянии.

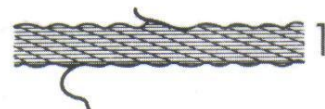

Технические характеристики	РА(EM) 300		РА(EM) 500		РА(EM) 1000	
Грузоподъемность, кг	150	300	250	500	500	1000
Высота подъема, м	12	6	12	6	12	6
Скорость подъема, м/мин	10	5	10	5	8	4
Длина кабеля, м	12		12		12	
Диаметр кабеля, мм	3		3		4,2	
Размеры, см	47x37x16		52x42x17		51x34x18	
Обслуживание	S3 20% - 10мин		S3 20% - 10мин		S3 20% - 10мин	
Напряжение, В	220		220		220	
Мощность двигателя, Вт	600		1020		1600	

Указанные данные и иллюстрации не запрещают компании вносить изменения без предварительного уведомления.

№	Описание	№	Описание
1	Болт 8-гранный	35	Безопасный выключатель
2	Пружинная шайба	36	Контакт разъединителя
3	Плоская шайба	37	Шпилька
4	Фиксатор	38	Пружинка
5	Держатель	39	Кабель
6	Держатель тросовой катушки	40	Штепсель
7	Пластина	41	Держатель
8	Пластина	42	Конденсатор
9	Кольцо эластичное	43	Ручка выключателя нижней крышки
10	Подшипник	44	Ручка выключателя верхней крышки
11	Болтик	45	Кнопка подъема и опускания
12	Корпус шестеренки	46	Вилка
13	Пружинная шайба	47	Заклепка
14	Плоская шайба	48	Шайба крюка
15	Колесо шестеренки	49	Болт 8-гранный
16	Подушка	50	Болт 8-гранный
17	Передняя крышка	51	Ось колеса
18	Подшипник	52	Шплинт
19	Статор	53	Шкив
20	Полка статора	54	Болт крюка
21	Ротор	55	Колесо шестеренки
22	Отключающая пружина	56	Пластина
23	Деталь тормоза	57	Втулка
24	Шестерня	58	Подшипник
25	Лепесток вентилятора	59	Болтик
26п	Крышка вентилятора	60	Рамка
27	Пружинная шайба	61	Крюк
28	Плоская шайба	62	Узел троса
29	Болт 8-гранный	63	Стальной трос
30п	Соединительная коробка	64	Блок
31	Клемма	65	Алюминевая трубка
32п	Крышка	66	Крыло катушки
33	Крепление	67	Тросовая катушка
34	Крепление	68	Изолятор

